

Cleaning

MACHINES PRODUCTS

クリーニングマシン総合カタログ





Roll ironers

ロールアイロナー / RSF300・RSF200



Towel folders

タオルフォルダー / FT10BT・FT12B・FT10F3W・FT11F



Barrier-type washer-dryer

バリア式洗濯乾燥機 / WB600

Barrier-type washer-extractor

バリア式水洗機 / WNB600

Washer-extractors

全自動水洗機 / WN1001Z・WN1001H・WN / WN-Dシリーズ



Washer-dryers

蒸気式洗濯乾燥機 / WDシリーズ



Dry cleaning machines

ドライクリーナ / DPシリーズ・DSシリーズ



Dry cleaning machines

石油系ドライ機 / DOシリーズ



Tumblers

乾燥機 / VR223D・VSシリーズ・VC1021

その他 / CT・RS



Yamamoto

尾道を洗濯機の街へ

一企業の製品ですが、尾道を代表する産業として認知してもらいたい。

少し大きな表現かもしれませんが、私たちは創業から一途に、そして真摯に技術を追及し続けてきました。

社員と一緒に、また、この街と一緒に成長しそしてこれからも成長し続けたいという想いから生まれたメッセージです。

その根底にあるのが、真似るより真似られる製品開発力、トータルのシステム構築、そしてソリューション提案。

常に時代の先を見据え、業界のトップランナーとして邁進し続けることで、

これからも国内外を問わず多くのお客様のニーズにお応えしていきます。

Roll ironers

ロールアイロナー

フィーダー + シーツアイロナー + フォルダー

シート投入、仕上げ、タタミまで1台でこなすオールインワンタイプ。



Front view

RSF300

●シート・包布・ピローケースに対応可能

Capacity

1人で作業が完了。省力化を実現。

投入からタタミまで作業員1人で“300枚/時”の処理が可能。
ピローケースは機械前面より手動投入、仕上が後は前面下部より排出されます。

Work
1人作業化を実現



優れた処理能力
300 × **1**
枚/時 作業員

※残水率50%のセミダブル時

Compact

2 省スペース化を実現、一体型コンパクトタイプ。

従来の投入機、ロール、タタミ機の設置面積に比べ
一体型のため大幅にスペース減になっています。

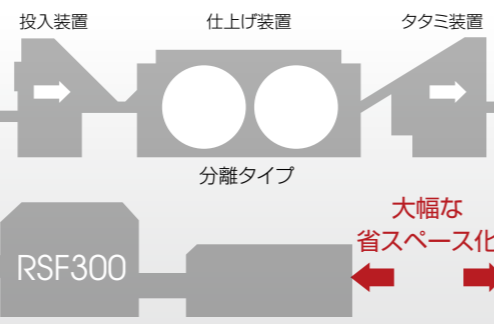

驚きの奥行き

3953 mm

Back view



Full spec type

3 フル装備が揃った仕様。
優れたコストパフォーマンス。

ロールアイロナーに投入装置(フィーダー)、
タタミ装置(フォルダー)を装備。従来必要な装置の
組み合わせが不要な一体型ローコストタイプ。



Touch panel タッチパネルの採用で操作性も充実



メインモニタ



コース選択画面

機能

- 40通りのコースプログラムが設定可能
- コース名の設定が可能
- 折り補正の設定も簡単に対応
- 生産数表示機能
- 【稼働・停止・異常停止】時間表示機能

仕様

処理可能品名 ※1 ※4 ※6	シート	4・16・32折り
	包布	
ピローケース	アイロンのみ	
	スタック枚数 ※3	1~30枚 設定可能 (品物の大きさ及び厚さによってスタック枚数は変わります。)
ピローケース	スタック出来ません。 (機械前下部に搬出のみ)	
	最大処理能力 ※2	シート 最大300~320枚/時間(残水率50%のセミダブル時) 包布 最大100~120枚/時間
ピローケース	手動投入のみで、ランダム投入が可能です。 (折りなし)	
	使用圧力	0.6~0.9Mpa
蒸気	蒸気消費量	220~250kg/H
	配管口径	【入口】25A 【出口】20A

圧縮空気	使用圧力	0.6Mpa
	接続口径	φ12mmのホース(2ヵ所)
電源	最大消費量	360ℓ/分
	相/電圧/周波数	3相 AC200~220V 50/60Hz
モーター総容量	4.142kW【除湿ブローア込み】※5	
	全負荷電流	34.2A【除湿ブローア込み】※5
推奨ブレーカ容量	40A	
最大機械幅	5095mm	
	据付時の奥行	3953mm
機械最大高さ	1972mm	
	クランプ部の高さ	1202mm
ロール	径 / 本	φ600mm / 2本
	本体部	5420kg(概略)
フォルダー部	2536kg(概略)	

※1 幅1200mm×長さ1200mm以下のシート、幅3100mm×長さ3100mm以上のシートは折れません。
幅1200mm×長さ1200mm以下のシートは、手動投入出来ます。
但し折りたたみは出来ません。(中央投入は出来ません)
※2 最大処理能力は機械の処理能力です。作業員により処理能力は変動します。

※3 ピローケースは手動投入となり、アイロンのみで折りたたみは出来ません。
※4 回りにヒタのあるシート、ファスナー・ボタンの付いているシートは投入出来ません。
※5 除湿ブローアはオプションです。(容量1.5kW)
※6 最大幅1600mm×長さ3100mmのシートまで16折り設定可能

■機械に必要な付帯設備

設備名称	必要容量	備考
圧縮エア	360ℓ/分 0.6Mpa	エアードライヤー付きコンプレッサーを必ず設置の事(500ℓ/分 0.7Mpa以上)
ボイラー	0.6~0.9Mpa 220~250kg/H	圧力 0.8~0.9Mpa以上 蒸気発生量 以上 (300kg/Hボイラーの場合、電源ON後の主ロールの加熱時間がかかります。)
電源	3相 AC200V 40A	電圧変動の少ない物

Roll ironers ロールアイロナー

フィーダー + シーツアイロナー + フォルダー

シート投入、仕上げ、タタミまで1台でこなすオールインワンタイプ。



RSF200

●シート・包布・ピローケースに対応可能

Capacity

1人で作業が完了。省力化を実現。

投入からタタミまで作業員1人で“200枚/時”の処理が可能。
ピローケースは機械前面より手動投入、仕上げ後は前面下部より排出されます。

Work
1人作業化
を実現

優れた処理能力
200 × **1**
枚/時 作業者

※残水率50%のセミダブル時



Compact

2 省スペース化を実現、一体型コンパクトタイプ。

従来の投入機、ロール、タタミ機の設置面積に比べ
一体型のため大幅にスペース減になっています。

驚きの奥行き
2253 mm

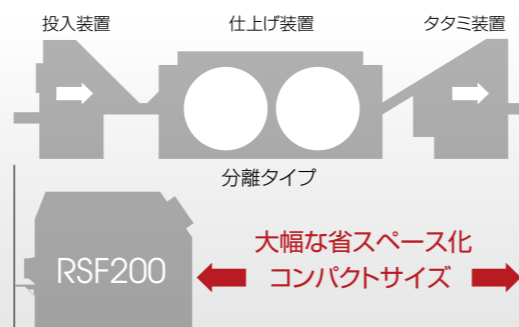

Full spec type

3 フル装備が揃った仕様。
優れたコストパフォーマンス。

ロールアイロナーに投入装置(フィーダー)、
タタミ装置(フォルダー)を装備。従来必要な装置の
組み合わせが不要な一体型ローコストタイプ。



Touch panel タッチパネルの採用で操作性も充実



●40コースのプログラムを記憶

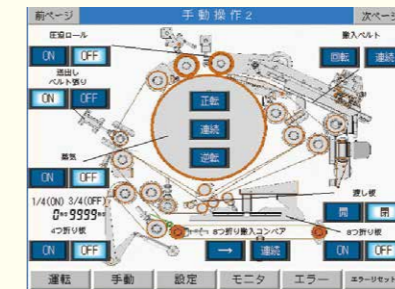

●操作のしやすいカラー液晶タッチ
パネルを搭載



●折り補正も図を見ながら簡単補正

仕様

処理可能品名 ※1 ※4	シート	4・32折り
	包布	
	ピローケース	アイロンのみ
スタック枚数 ※3	シート	1~30枚 設定可能 (品物の大きさ及び厚さによってスタック枚数は 変わります。)
	包布	
最大処理能力 ※2	ピローケース	スタック出来ません。 (機械前下部に搬出のみ)
	シート	最大200~250枚/時間(セミダブルの時)
	包布	最大70~80枚/時間
蒸気	ピローケース	手動投入のみで、中央以外の箇所より ランダム投入が可能です。(折りなし)
	使用圧力	0.6~0.9Mpa
	蒸気消費量	160~180kg/H
配管口径	【入口】25A 【出口】20A	

圧縮空気	使用圧力	0.6Mpa
	接続口径	φ12mmのホース(1ヵ所)
	最大消費量	120ℓ/分
電源	相/電圧/周波数	3相 AC200~220V 50/60Hz
	モーター総容量	3.032kW【除湿ブロワー込み】※5
	全負荷電流	26.2A【除湿ブロワー込み】※5
	推奨ブレーカ容量	30A
機械寸法	最大機械幅	4854mm
	据付時の奥行	2266mm
	機械最大高さ	1944mm
機械輸送時の標準寸法(幅×奥行)	クランプ部の高さ	1225mm
	幅×奥行	4854×2266mm
ロール	径 / 本	φ800mm / 1本
機械重量		6900kg(概略)

※1 幅1200mm×長さ1200mm以下のシート、幅3000mm×長さ2600mm以上のシートは折れません。
幅1200mm×長さ1200mm以下のシートは、機械中央以外の箇所から手動投入出来ます。
但し折りたたみは出来ません。(中央投入は出来ません)
※2 最大処理能力は機械の処理能力です。作業員により処理能力は変動します。

※3 ピローケースは手動投入となり、アイロンのみで折りたたみは出来ません。
※4 回りにヒダのあるシート、ファスナーボタンの付いているシートは投入出来ません。
※5 除湿ブロワーはオプションです。(容量1.5kW)

機械に必要な付帯設備

設備名称	必要容量	備考
圧縮エア	120ℓ/分 0.6Mpa	エアードライヤー付きコンプレッサーを必ず設置の事(200ℓ/分 0.7Mpa以上)
ボイラー	0.6~0.9Mpa 160~180kg/H	圧力 0.8~0.9Mpa以上 蒸気発生量 以上 (300kg/Hボイラーの場合、電源ON後の主ロールの加熱時間がかかります。)
電源	3相 AC200V 30A	電圧変動の少ない物

Towel folders

タオルフォルダー

マルチタオルフォルダー

FT10BT



最大処理能力
650 枚/時

※最大処理能力は機械の処理能力です。作業により処理能力は変動します。
※パントリー折りのタオル・館内着は混合投入できません。
※タオル長、折りにより処理能力は変動します。

特長

- 高品質なタタミ
- 多機能タッチパネル
- 館内着の折も対応

Technology

投入部に独自方式を採用。

品物をセットしてからベルトが動き出す独自の投入方式を採用、品物を丁寧かつ簡単に投入することができます。

3種類のスタック台を標準装備。

3種類のタオルを3方向へ排出することができ、排出後の分類作業の手間を低減しました。

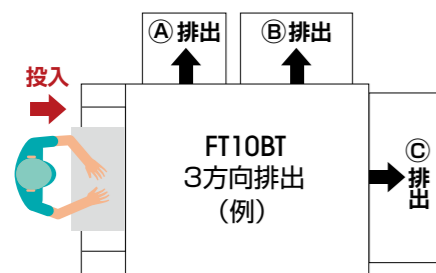

後部排出口

左部排出口

※Bは仕上げ長さ350mm以下の場合2列スタック可能です。

Touch panel タッチパネル 操作パネルは使いやすく、見やすいタッチパネルを採用しました。



●コース設定画面(30コース)



●折り修正設定画面

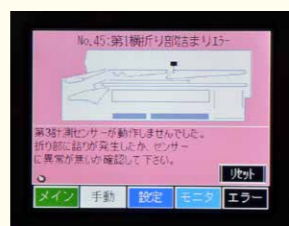

●エラー情報画面



●総生産集計画面

■可能ワーク一覧 ※7

●縦折り無し

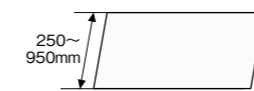

※1:サイズがスタック可能でも、タオルの生地によっては綺麗にスタックできないタオルもあります。
※2:幅450以下
※3:長さ1300以下

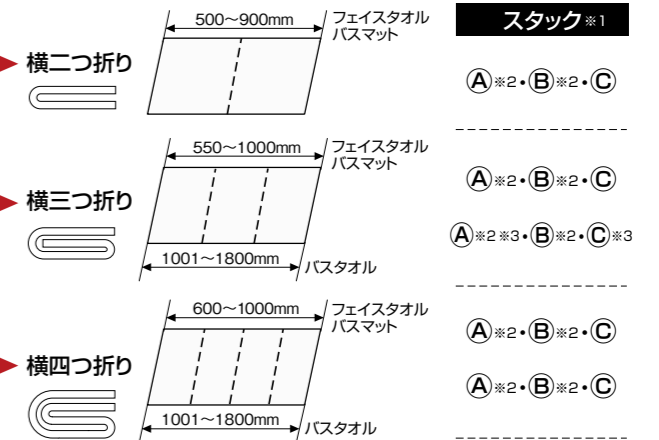

スタック ※1
A※2・B※2・C
A※2・B※2・C
A※2※3・B※2・C※3
A※2・B※2・C
A※2・B※2・C

●フレんチ折り

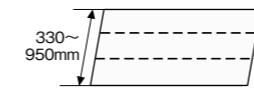

※1:サイズがスタック可能でも、タオルの生地によっては綺麗にスタックできないタオルもあります。
※2:幅450以下
※3:長さ1300以下

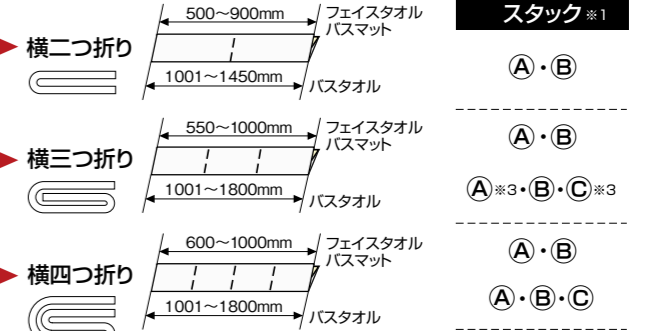

スタック ※1
A・B
A・B
A※3・B・C※3
A・B
A・B・C

●パントリー折り ※4 ※5

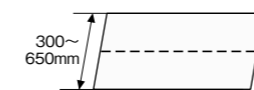

※1:サイズがスタック可能でも、タオルの生地によっては綺麗にスタックできないタオルもあります。
※4:他の折りと混合投入不可
※5:赤色光マーカーを中心に、投入する必要があります。

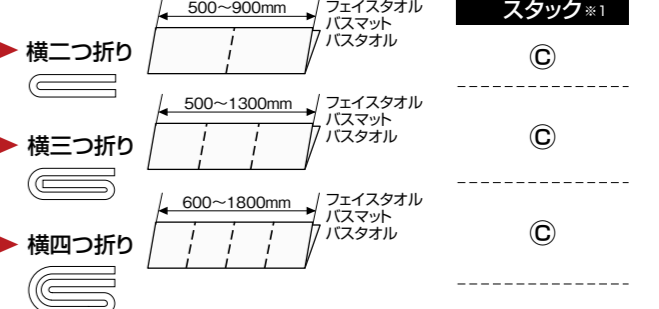

スタック ※1
C
C
C

※A・B・Cに関しては7ページの排出口の写真を参照ください。

●館内着などの折り

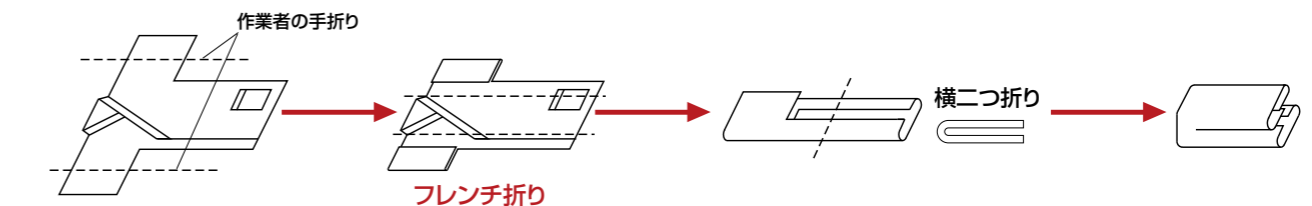

■仕様

機械寸法	幅	1850mm
	長さ	3950mm
	高さ	1750mm
機械重量		1450kg
圧縮空気	供給圧力	0.7~1.0MPa
	圧力	0.5MPa
	使用量	150NL/min
電源	電圧	3相 AC200V
	電源容量	1.64kw
	全負荷電流	12.1A
プレーカー容量		15A

縦折り方式		ナイフ
搬出		3スタック
処理枚数 ※6	フェイスタオル	600~650枚/時
	バスタオル	550~600枚/時

※6 タオル長、折りにより変動します。
※7 極厚のタオル、ガウン等は投入できません。

Towel folders

タオルフォルダー

バス・フェイス兼用タオルフォルダー

FT12B



最大処理能力
1400枚/時

※最大処理能力は機械の処理能力です。作業量により処理能力は変動します。

Touch panel タッチパネル 操作パネルは使いやすく、見やすいタッチパネルを採用しました。

- 種類別の生産枚数が一目でわかる
- 操作方法や折り補正等が簡単に設定 (8 コース記憶可能)

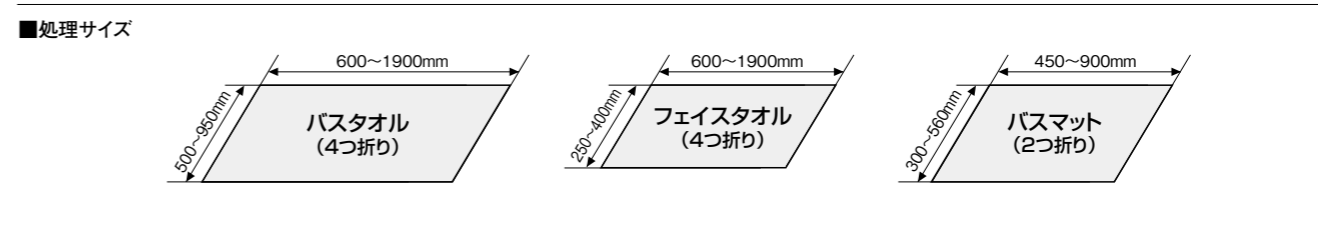

■仕様

処理対象	品名	フェイスタオル		バスタオル		バスマット	
		4つ折り	2つ折り	最大長さ	最小長さ	最大長さ	最小長さ
スタック枚数 (初期値)	フェイス	15枚		10枚		15枚	
	バス	15枚		10枚		15枚	
	バスマット	15枚		10枚		15枚	
	バスマット	15枚		10枚		15枚	
最大処理能力	1400枚/時 ※3						
コンベア速度	高速 34m/min 低速 28m/min						
圧縮空気	供給圧力	設定圧力		常時0.6Mpa以上 ※4		0.5Mpa	
	消費量	32ℓ/min (フェイス1400枚/時投入)					
電源	3相 AC200V						
電気容量	0.4kW						
ブレーカ	5A						
機械寸法	幅	1315mm (本体)		1725mm (フェイス搬出付)			
		2700mm (最大)		2270mm (運搬時)			
	高さ	1315mm		1000mm			
		1000mm		1000mm			
搬出台高さ	405mm (フェイス)・366mm (バス)						
機械重量	475kg (本体)・35kg (フェイス搬出台)						

※1 200枚以上
 ※2 自重の軽いタオルは空気抵抗により綺麗に落下しません。
 ※3 機械の処理能力です。作業量により処理枚数は変動します。
 ※4 必ずエアドライアにて処理したエアを供給してください。
 ※ エア配管接続口径φ10mm

Technology

ベルトの速度・テンションを自動調整。

高品質な折りを実現するために、送りスピードを計測し、環境(湿度等)の変化によるベルト速度の変化を自動的に折りに反映します。
 環境変化による送りベルトのテンションも自動的に調整します。

2方向への排出が可能。

2方向への排出が可能のため、バスタオル・フェイスタオルの混合投入の際に別々にスタッキングできます。

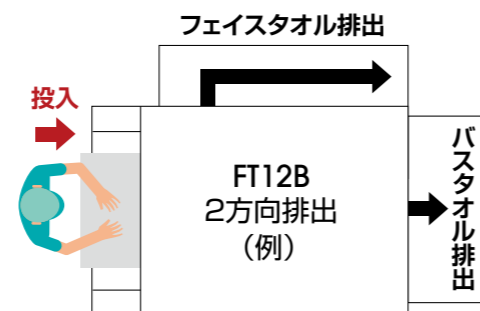

特長

- サウナマット等の厚い品物(4つ折り)にも対応
- 最大処理寸法幅950×長さ1900ミリにアップ

OPTION オプション

■投入コンベア

本オプションを装着することにより、回転していないベルトにタオルを投入することができます。
 タオルを置くと設定時間後にベルトが回転するため、機械になれていない作業量でも容易に投入が可能です。

Towel folders タオルフォルダー

フレンチ・パントリー折りタオルフォルダー FT10F3W



最大処理能力
600枚/時

※最大処理能力は機械の処理能力です。作業により処理能力は変動します。
※違う種類のタオルの混合投入は出来ません。

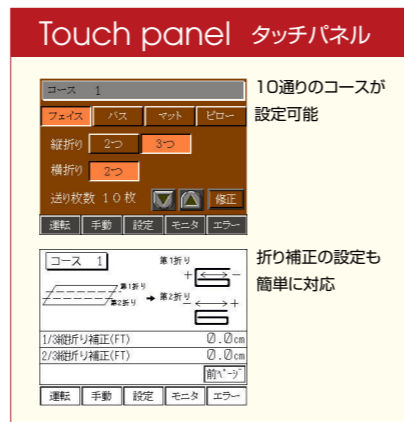

特長

- 高品質なタタミ
- エジェクトボタン
- 搬出箇所の変更可能

Technology

業界初の横向き投入方式を採用。

これまでタオルの投入は縦向きでしたが、この度『業界初』となる横向き投入方式を採用、この結果投入ベルトスピードが遅くなるため、作業者がタオルを簡単に、丁寧に投入することが出来ます。

■処理サイズ

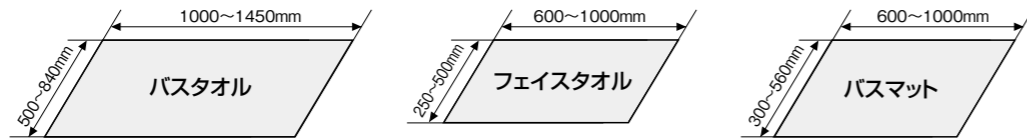

■可能ワーク一覧

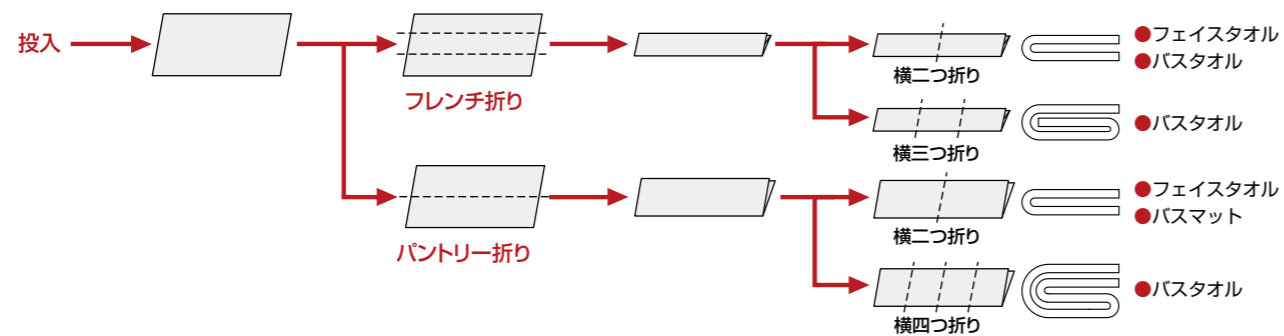

■仕様

処理寸法 ※1 ※2 ※3	フェイスタオル	幅250~500mm 長さ600~1000mm
	バスタオル	幅500~840mm 長さ1000~1450mm
	バスマット	幅300~560mm 長さ600~1000mm
スタック枚数	フェイスタオル	1~10枚 (品物の大きさ及び厚さによってスタック枚数は変わります。)
	バスタオル	標準設定枚数
	バスマット	フェイスタオル・バスタオル・バスマット...5枚
最大処理能力 ※3 ※5	フェイスタオル (500×1000)	最大...600枚/時間
圧縮空気	使用圧力	0.5 Mpa
	接続口径	φ10 mm
	最大消費量	120 ℓ/分
電源	相/電圧/周波数	3相 AC200~AC240V 50/60Hz
	モーター総容量	0.8 kW
	推奨ブレーカ容量	15 A

機械寸法	本体枠幅	2029mm
	最大機械幅	2887mm
	据付時の奥行	1203mm
	機械最大高さ	1758mm
	投入部の高さ	1072mm
機械輸送時の標準寸法(幅×奥行)	投入部の幅	1500mm
		2123×1203mm
	機械重量	1050kg

※1 200mm以下のタオルは折れません。
※2 折り方の大きいタオル及び自重の軽いタオルは、空気抵抗により綺麗に落下しないことがあります。
※3 最大処理能力は機械の処理能力です。作業により処理能力は変動します。
※4 タオルの投入最大幅は、1450mm以下の品物に限ります。
1450mmを超える品物は機械の故障の原因になりますので、絶対に折らないでください。
※5 違う種類のタオルの混合投入は出来ません。

■機械に必要な付帯設備

設備名称	必要容量	備考
圧縮エア	120 ℓ/分以上の能力を有する物	エアードライヤー付きコンプレッサーを必ず設置のこと
3相電気	AC200~240V 15A	電圧変動は少ないこと(±10%以内)

フェイスタオル専用タオルフォルダー

FT11F



最大処理能力
1400枚/時

※最大処理能力は機械の処理能力です。作業により処理能力は変動します。

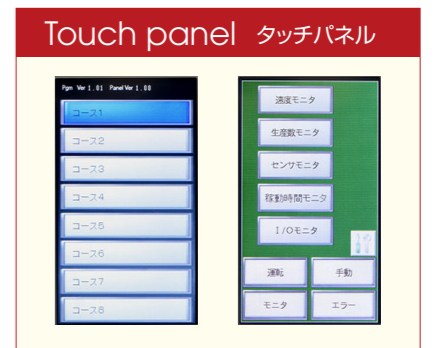

特長

- 独自のベルト横ズレ対策
- スタック枚数の設定・変更
- タオル色対応

Compact

省スペース化を実現したコンパクトタイプ。

コンパクトで場所を選ばず高い処理能力を発揮、スペースの有効利用に最適です。

コンパクトな奥行
1704mm



■処理サイズ

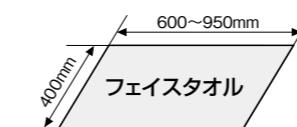

■可能ワーク一覧

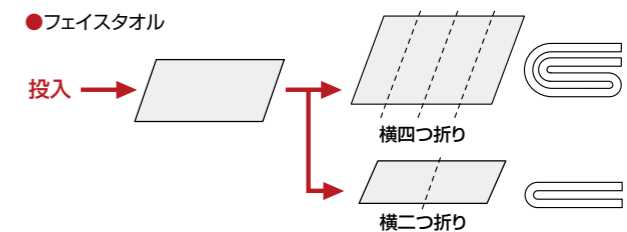

■仕様

処理対象	品名	フェイスタオル	4つ折り ※1
	寸法	幅	400mm(フェイス)
		最大長さ	950mm(4つ折り)
		最小長さ	600mm(4つ折り)
		最大長さ	500mm(2つ折り) ※2
	最小長さ	350mm(2つ折り) ※2	
	スタック枚数(初期値)	20枚	
	最大処理能力	約1500枚/時 ※3	
	コンベヤ速度	約34.00m/min	
圧縮空気	供給圧	常時0.6MPa以上 0.9MPa以下 ※4	
	設定圧	常時0.5MPa	
	消費量	24ℓ/min(フェイス1500枚/時投入)	
電源	三相 AC200V		

定格消費電力		110W	
ブレーカ		5A	
機械寸法	幅	運搬時	805mm
		据付時	1711mm
	高さ	運搬時	1261mm
		据付時	1187mm
	投入高さ	投入部幅	938mm
		投入部幅	522mm
搬出台高さ		364mm	
機械重量		220kg	
使用環境	周囲温度	5-40°C	
	湿度	30-90%	

※1 200mm以上 ※2 自重の軽いタオルは空気抵抗により綺麗に落下しません。
※3 機械の処理能力です、作業により処理枚数は変動します。 ※4 必ずエアードライヤーにて処理したエアを供給してください。

Barrier-type washer-dryer

バリア式洗濯乾燥機

食品・薬品工場などのユニフォーム用クリーニングマシン

小ロット、再洗物の処理に最適

Barrier type
洗濯乾燥機

Front view



※助剤ポンプは6連対応

WB600

Cost performance

1 洗濯から乾燥まで1台でOK。
洗濯から乾燥までの作業をコンパクトなサイズにまとめたタイプ。入れ替え作業などの手間や接続用のコンベアが不要です。

洗濯から乾燥まで
Wash&Dry

Back view



Barrier type

2 バリア式洗濯乾燥システム採用。
バリア式洗濯乾燥システムは汚れた品物を投入する部屋(ダーティゾーン)と洗浄、乾燥後のきれいな品物を取り出す部屋(クリーンゾーン)を機械によって仕切るシステムです。洗浄品がクリーン側に出せるので洗浄前品との接触がありません。

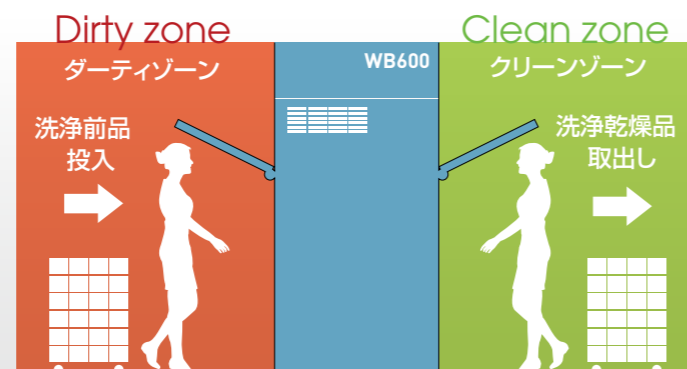

Touch panel タッチパネル 細かいコース設定ができるため操作が簡単



仕様

型 式		WB600
処 理 量	洗濯脱水	60kg
	洗濯乾燥	30kg (半乾燥時40kg)
ドラム寸法	直 径	φ1070
	巾	900mm
	内容積	809リットル
機械最大寸法	高 さ	2537mm
	巾	2210mm
	奥行	1629mm
ドラム回転	洗浄・乾燥回転	20~40rpm
	脱水回転	100~720rpm
遠 心 力	最高回転時	310G
	回転周波数	12 Hz
動 荷 重	動床荷重	3200kg/m ²
	電 源	3相 AC200V 60A
モ ー タ	ドラム	11kW 6P
	乾燥ファン	3.7kW 2P
水加熱熱源		温水&蒸気
乾燥熱源		蒸気
給水配管	入口配管口径	50A
	供給圧力	0.1-0.3MPa.
給湯配管	入口配管口径	50A
	供給圧力	0.1-0.3MPa.
排水配管	出口配管口径	100A
	入口配管口径	25A
蒸気配管	ドレン排出配管口径	20A×2箇所
	供給蒸気圧力	0.5-0.6MPa.
エアー配管	入口口径	φ12
	エアー消費量	50L/min
	供給圧力	0.6~0.7MPa
排風ダクト口径		φ152mm
所要水量 (10段階)		58-505リットル
蒸気消費量		105kg/H
機械重量		3800kg

■外形図

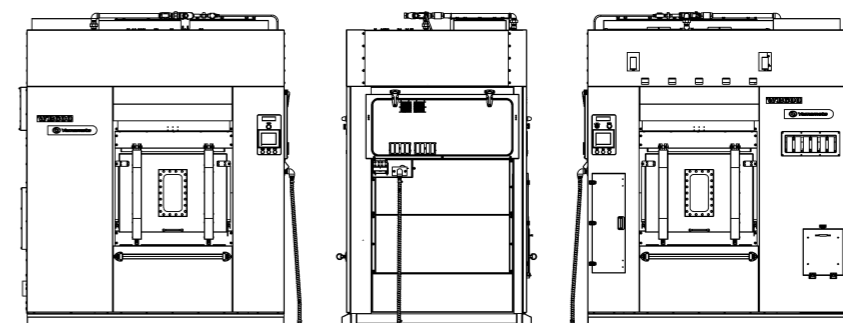

Barrier-type washer-extractor

バリア式水洗機

人間工学に基づいた設計で、使いやすさを追及。

多様なプログラム設定など
作業者の負担を軽減させます。



WNB600



Barrier type

1 バリア式洗濯システム採用。

清潔域(クリーンゾーン)と汚染域(ダーティゾーン)を隔離することにより、洗浄済みの被洗物の汚染を防ぎます。衛生管理が求められる工場をワンランク上の衛生管理とコスト管理の実現を促進します。

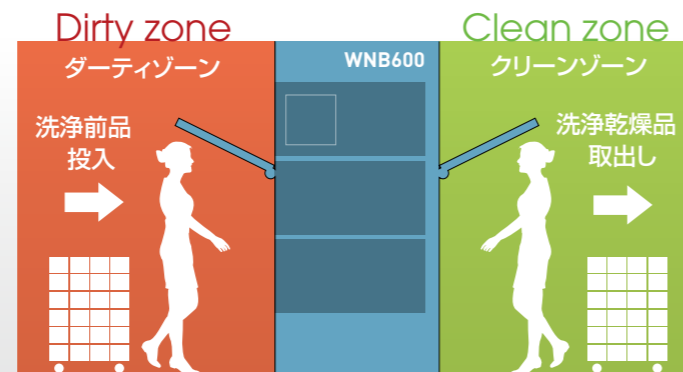

Big inlet

2 大きな開口口で出し入れが容易

開口口が広い為、洗濯物の出し入れを容易に行えます。



Oil seal protection

3 オイルシール保護

製品の主軸オイルシール保護のためオイルを各工程ごとに給油します。タンク内のオイルが少なくなった場合、液晶パネルにてオイルがなくなったことをお知らせします。

Touch panel タッチパネル タッチパネルで操作性が充実!

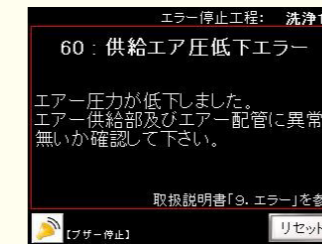
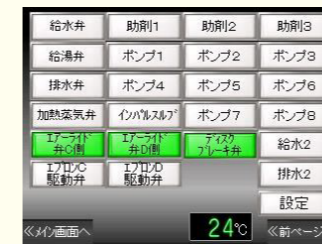
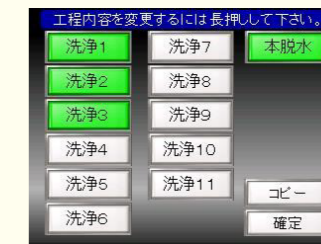
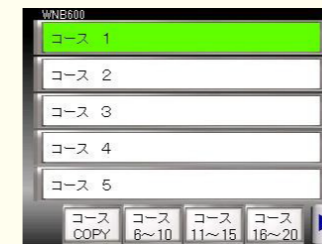

細かい設定でこだわりの洗浄が可能

- 100通りのコース設定が可能
- コース別に全15工程の設定が可能
- 助剤ポンプ8連対応
- USBを使用してコースのコピーができます。

仕様

型 式		WNB600
処 理 量	洗濯脱水	60kg
ドラム寸法	直 径	Φ1070
	巾	900mm
	内容積	809リットル
機械最大寸法	高 さ	1985mm
	巾	1865mm
	奥行き	1630mm
ドラム回転	洗浄・乾燥回転	20~40rpm
	脱水回転	100~720rpm
遠 心 力	最高回転時	310G
回転周波数		12Hz
電 源		3相 AC200V 60A
モ ー タ		11kW 6P
水加熱熱源		温水&蒸気
給水配管	入口配管口径	Rc2 (50A)
	供給圧力	0.1-0.3MPa. 14.5-43.5psi. 1-3bar
給湯配管	入口配管口径	Rc2 (50A)
	供給圧力	0.1-0.3MPa. 14.5-43.5psi. 1-3bar
排水配管	出口配管口径	G4 (100A)
蒸気配管	入口配管口径	Rc1 (25A)
	供給蒸気圧力	0.5-0.6MPa. 72.5-87.0psi. 5-6bar
エアー配管	入ロ口径	Φ12
	エアー消費量	60L/min
	供給圧力	0.7~0.9MPa
環境温度		5~45℃
環境湿度		30~85%
機械重量		2600kg

■所要水量詳細

水 位	容 量 (ℓ)
1	58
2	91
3	131
4	177
5	226
6	278
7	333
8	390
9	447
10	505

■外形図

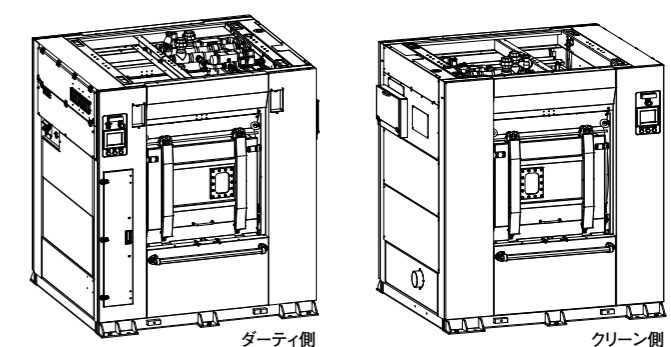

Washer-extractors 全自動水洗機

リネンサプライに最適な**大容量100kg**の高機能大型機。

大容量
100kg
全自動水洗機

WN1002Z



Compact

1 幅・高さは業界最小の省スペース設計

設置スペースを少しでも小さく、処理能力は高くをテーマに開発。

徹底した省スペース設計で弊社従来機のWN1001Zをダウンサイジング。

従来品 WN1001Z
とのサイズ比較

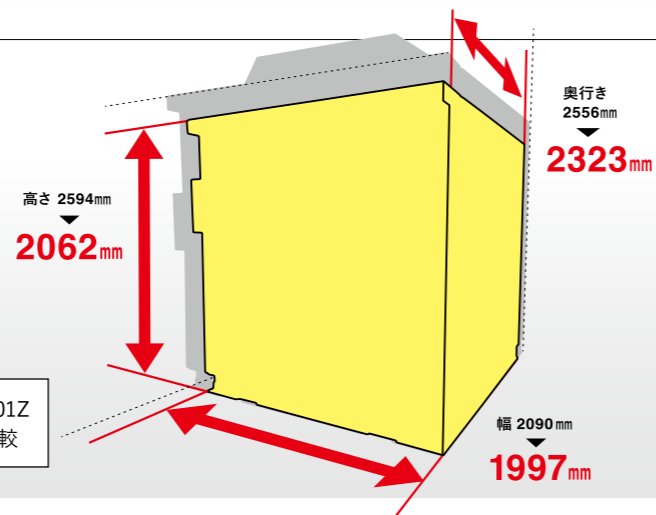

Capacity

2 全自動水洗機最大の処理容量100kg

バスタオルなら250枚、オリポリなら5000枚を一度に処理することができる大容量の高性能全自動洗濯機です。

バスタオル

250枚

オリポリ

5000枚

※上記枚数は目安です。材質や種類によって異なることがあります。

Function

3

新機能

オイル切れを自動表示

主軸オイルシールへの自動給油

自動給油装置のおいるが切れたら、タッチパネルにエラーメッセージを表示します。

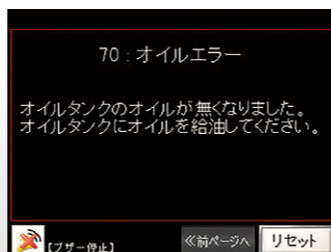

Cost performance

4

優れたコストパフォーマンス。

扉が前後に傾斜することにより、投入、搬出作業を効率的に行えます。

上向き (後傾斜)

投入時、奥までの投入が楽にしっかりとできます。



半自動設計

下向き (前傾斜)

排出時、下向きプラス扉を回転させることにより洗濯物が楽に出せます。



Durability

5

優れた耐久性と防振性

エアドラムがドラム回転時の振動を吸収することで脱水回転を上げることができます。



Touch panel タッチパネル 細かいコース設定ができるため操作が簡単



●コース設定画面



●自動運転中の手動操作画面

仕様

型式	WN1002Z	
処理量	容量100kg	
ドラム寸法	1320φ×860mm	
洗浄回転数	20~40rpm	
脱水回転数	100~640rpm (303G)	
電源	3相 AC200V 75A	
電動機	18.5kW 6P	
配管口径	給水	50A
	給湯	50A
	洗剤投入	15A
	排水	100A
	蒸気	25A
	エア	12φ
エア必要圧力	0.6~0.9MPa	
所要水量	10段階水位 131~651L	
機械最大寸法	1997(幅)×2323(奥行)×2062(高さ)mm	
重量	5220kg	

Washer-extractors 全自動水洗機

10kg~50kgまでの豊富なラインナップ!

汎用性の高いコストパフォーマンスに優れたWNシリーズ、
多様なタッチパネルで作業性追求、高効率化モデルのWN-Dシリーズ

10~50kg
全自動水洗機

WN
WN-D
SERIES

トップランナー(IE3)対応



WN223

Usability

1 作業性を追求した高効率モデル。

ディスクブレーキ

脱水時の慣性回転をディスクブレーキにより停止させ
ロスタイムを削減します。

寸動機能

任意の位置でバスケットを停止出来るので、脱水後の
張り付いた品物はがしが容易に行えます。

対応機種 WN502D



WN502D
※助剤ポンプ7連対応

Function

2 多様な機能を搭載。

助剤ポンプ8連対応 (ポンプ別途)

4連以上の助剤ポンプをご使用の場合、洗剤投入口が
必要となります。※洗剤投入口オプション

樹脂製洗剤カップ

薬品対応の樹脂製洗剤カップを採用。

対応機種 WN163D/WN223D/WN303D
WN353D/WN502D

Control panel 操作パネルの採用で操作性も充実

WN WN103/WN163/WN223/WN303/WN353/WN502



どなたにも分かりやすい! 簡単に使える操作パネル

- プログラム6コース
- 洗濯、すすぎ温度任意設定
- インバーター制御
- 途中停止機能
- 3段階の水位変更機能(低・中・高)
- 洗剤・助剤自動投入カップ(2個)
※WN502は3個

WN-D WN163D/WN223D/WN303D/WN353D/WN502D

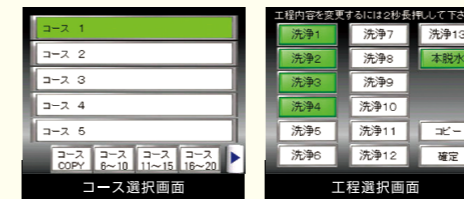

タッチパネルで操作性が充実!細かい設定でこだわりの洗浄が可能

- 100通りのコースが設定可能
- コース各の設定が可能
- コース別に全14工程(洗浄13・脱水)の設定が可能
- 工程別に条件(水位・回転数・回転動作時間など)の設定が可能
- 運転中の工程内容を常に表示



最適な水量が選択可能

- 10段階水位設定が可能です。品物の量に応じて最適な水量が設定できるため、
ランニングコスト(水道代・洗剤代・燃料代)を削減できます。

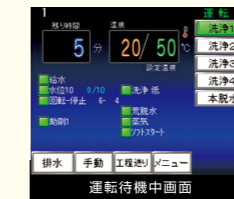

繊細な動きが可能

1rpm単位でドラム回転速度・1秒単位で
ドラム回転時間の制御ができます。

助剤ポンプ8連対応 ※WN502Dは7連対応
4連以上の助剤ポンプをご使用の場合、洗剤投入口
が必要となります。※洗剤投入口オプション

OPTION オプション

■ランニングコスト軽減仕様 [対応機種] WN163D/WN223D/WN303D/WN353D/WN502D

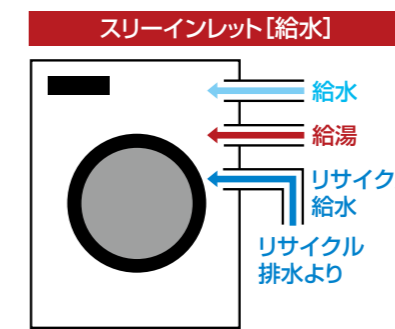
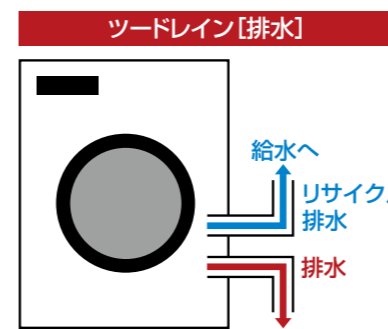

WN-Dシリーズは、排水を再利用する方式を採用。
ツードレイン(2方向排水)で汚れた排水とリ
サイクル排水に分けられ、リサイクル排水はス
リーインレット(3口給水)により洗浄用に使用
されます。このため洗浄に使用する給水使用量
を大幅にカットできます。

水道代
大幅カット

■高防振仕様 [対応機種] WN163/WN163D/WN223/WN223D

従来の全自動洗濯機では、バランス不良を起こし脱水できなかった品物も一般衣料同様高速脱水します。ふとん、マットなどの
特殊品に最適です。従来、脱水時にドラム内の品物のアンバランスにより機械が停止したり、回転速度が低下して、あまい脱水に
なることが生じたりしていました。こうした問題を解決し、常に高速脱水が可能です。

■ふとん洗い仕様 [対応機種] WN163D/WN223D/WN303D/WN353D ※エア抜き機能は2連ポンプのみです。

高防振仕様全自動水洗機のプログラムを変更した、「ふとん洗い仕様」水洗機。2連のポンプが標準装備

ふとん洗い仕様には、2連の「洗剤・助剤自動投入ポンプ」が標準装備されます。
洗剤・助剤を設定された分量だけ自動投入できます。
手を汚したり、こぼしたりすることがないので衛生的です。

洗剤・助
剤自動投入ポンプ



Washer-extractors 全自動水洗機

型 式	WN163	WN163D	WN223	WN223D	WN303	WN303D
外 観						
処理量(JIMS)	容量16kg(15kg)		容量22kg(20.5kg)	容量22kg(20.5kg)	容量30kg(27kg)	
ドラム寸法	762φ×486mm		890φ×461mm	890φ×461mm	965φ×498mm	
洗浄回転数	22/40rpm	20~50rpm	20/40rpm	20~50rpm	20/38rpm	20~50rpm
脱水回転数	440/880rpm	100~880rpm	400/800rpm	100~800rpm	375/750rpm	100~750rpm
電 源	3相 AC200V 20A		3相 AC200V 30A	3相 AC200V 30A	3相 AC200V 40A	
電動機	3.7kW 4P		3.7kW 6P	3.7kW 6P	5.5kW 6P	
配管口径	給 水	25A	25A	25A	32A	
	給 湯	25A(オプション)		25A(オプション)		32A(オプション)
	洗剤投入	15A		15A		15A
	排 水	65A		65A		80A
	蒸 気	15A		15A		20A
	エア-	-		-		-
所要水量	低41ℓ/中71ℓ/高109ℓ	10段階水位 19ℓ~156ℓ	低52ℓ/中94ℓ/高141ℓ	10段階水位 34ℓ~189ℓ	低66ℓ/中118ℓ/高178ℓ	10段階水位 37ℓ~233ℓ
機械最大寸法	1099(幅)×1203(奥行)×1550(高さ)mm	1099(幅)×1203(奥行)×1569(高さ)mm	1233(幅)×1270(奥行)×1700(高さ)mm	1228(幅)×1270(奥行)×1719(高さ)mm	1333(幅)×1378(奥行)×1810(高さ)mm	1330(幅)×1378(奥行)×1829(高さ)mm
重 量	660kg		850kg	850kg	1320kg	

型 式	WN353	WN353D	WN103	WN502	WN502D
外 観					
処理量(JIMS)	容量35kg(32kg)		容量10kg(8.3kg)	容量50kg(50.1kg)	
ドラム寸法	965φ×592mm		660φ×375mm	1140φ×620mm	
洗浄回転数	20/38rpm	20~50rpm	25/42rpm	20/35rpm	20~40rpm
脱水回転数	375/750rpm	100~750rpm	475/950rpm	360/720rpm	240~720rpm
電 源	3相 AC200V 40A		3相 AC200V 15A	3相 AC200V 60A	
電動機	5.5kW 6P		2.2kW 4P	11kW 6P	
配管口径	給 水	32A	20A	50A	
	給 湯	32A(オプション)		50A	
	洗剤投入	15A		20A	
	排 水	80A		100A	
	蒸 気	20A		25A	
	エア-	-		10φ	
所要水量	低76ℓ/中136ℓ/高204ℓ	10段階水位 43ℓ~268ℓ	低24ℓ/中44ℓ/高66ℓ	低101ℓ/中186ℓ/高281ℓ	10段階水位 55ℓ~414ℓ
機械最大寸法	1333(幅)×1472(奥行)×1810(高さ)mm	1330(幅)×1472(奥行)×1829(高さ)mm	960(幅)×1025(奥行)×1548(高さ)mm	1660(幅)×1770(奥行)×1901(高さ)mm	1660(幅)×1788(奥行)×1900(高さ)mm
重 量	1340kg		500kg	2100kg	

Washer-dryers 蒸気式洗濯乾燥機

蒸気式洗濯乾燥機

WD222S

ホテル・食品工場・病院・各種施設の自家処理、リネンサプライ工場の再洗処理、多品種小ロット商品処理。洗濯から乾燥まで全自動タイプ。



Touch panel タッチパネル

コース選択画面 運転待機中画面

- 100通りのコースが設定可能
- コース名の設定が可能
- コース別に全14工程(洗浄11・脱水・乾燥・冷風)の設定が可能
- 運転中の工程内容を常に表示

特長

2連式の投入ポンプが標準装備

漂白剤、消毒剤のような薬品を自動投入できます。手を汚したり、機械にこぼしたりすることが無いので作業にも製品にも優しくなっています。また設定量を投入できるので投入量間違い等のヒューマンエラーも防げます。
※洗剤ボックスはオプションです。

熱源に蒸気を使用し熱水洗濯が可能

消毒と滅菌のガイドライン80℃10分に順守した熱水洗濯が可能。

洗濯乾燥機タイプ 洗濯から乾燥までノンストップ

設置スペースは従来の半分。脱水後も乾燥機に移す手間がなくなり、省力化ができます。

仕様

処理量	洗濯脱水	25kg
	洗濯乾燥	15kg
ドラム寸法	直径×奥行(mm)	φ890×566mm
	容積	352ℓ
電源容量	3相 AC200V 30A	
電動機	駆動モーター	3.7kW 6P
	ファンモーター	0.75kW 4P
ダクト径(mm)	φ200	
乾燥蒸気消費量	45kg/H	

加熱方式	蒸気式&給湯式(オプション)	
乾燥熱源	蒸気	
配管口径	給水	25A
	給湯(オプション)	25A
	排水	65A
	加熱蒸気/ドレン抜き	15A/10A
機械最大寸法	幅×奥行×高さ	1148×1435×1958mm
	機械重量	1140kg

蒸気式洗濯乾燥機 (ウエットクリーニング)

WD162S

多種多様な洗浄方法に対応したウエットクリーニング専用洗濯乾燥機



Touch panel タッチパネル

コース選択画面 運転待機中画面

- 100通りのコースが設定可能
- コース名の設定が可能
- 運転中の工程内容を常に表示



ニンジャウエット クリーニングシステム

株式会社ツーエム化成のウエット洗剤の使用及び指導が必須です。

特長

多種多様な洗浄方法に対応可能《シーケンサ制御》 最適な水量を選択(10段階水位設定)

コース別に全14工程(洗浄11・脱水・乾燥・冷風)の詳細設定が可能。

繊細な動きが可能

1rpm単位でドラム回転速度・1秒単位でドラム回転時間の制御ができます。

チューブポンプを2台搭載 一定量の洗剤投入を可能にする

洗剤投入量を自由に設定可能で、安定した品質を保つことができます。

乾燥工程途中停止機能 確認しながら仕分け作業が可能

衣類に適した乾燥時間で取り出しが可能で、乾燥工程での衣類の状態を確認しながらの仕分け作業ができます。

独自の防振構造 高速脱水を可能にする

高速脱水ができるため、乾燥工程の時間短縮ができます。

仕様

処理量	洗濯脱水	16kg
	洗濯乾燥	11kg
ドラム寸法	直径×奥行(mm)	φ762×600mm
	容積	273ℓ
電源容量	3相 AC200V 30A	
電動機	駆動モーター	3.7kW 6P
	ファンモーター	0.4kW 4P
ダクト径(mm)	φ200	
乾燥蒸気消費量	35kg/H	

加熱方式	蒸気式&給湯式(オプション)	
乾燥熱源	蒸気	
配管口径	給水・給湯(オプション)	20A
	給水(カップ洗浄)	15A
配管口径	排水	65A
	加熱蒸気/ドレン抜き	15A/10A
配管口径	乾燥蒸気/ドレン抜き	15A/15A
	機械最大寸法 幅×奥行×高さ(mm)	1012(幅)×1374(奥行)×1848(高さ)mm
重量	890kg	

Dry cleaning machines

パークドライクリーナ

人と地球にやさしい、すべての技術を投入した究極のドライクリーナ。



DP101 [標準負荷量:10kg]



DP201 [標準負荷量:19kg]

DP SERIES DP101/DP201/DP301

Running cost

1 生産性とランニングコストを追求。

高い生産性

- DP101→30分/工程 ●DP201, DP301→22分/工程

低いランニングコスト

- 標準 22~23円/kg ●ダブルクリーン 43円/kg ※電気料金等使用状況により異なります。

High-performance

2 衣料への優しさと高い洗浄力を両立。

優れた油脂溶解性で、幅広い衣料や染料に対応が可能。高い水溶性汚れに対する除去力も特長です。低温洗浄、ドラム回転制御、低温乾燥も標準装備。冷凍機の機能をさらに強化して衣料にやさしいマイルドな洗浄が可能です。

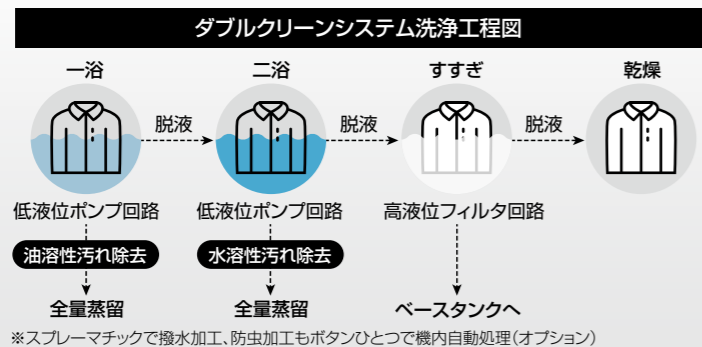

ダブルクリーンシステム

高品質・多様な洗い
「ダブルクリーンシステム」標準装備

従来のパーク用洗剤と水溶性汚れ落とし専用の洗剤での洗浄を組み合わせた、ダブルクリーンシステムです。操作はワンタッチのプログラムコントロール。

Safety

3 安全性の高い無公害仕様

排水ゼロ

特殊粒状活性炭の採用で熱風脱着のため、溶剤回収装置からの排水ゼロ、衣料にあるわずかな水分も蒸発、強制換気により排水は皆無です。

無排気

クローズド内部脱臭方式のため、脱臭ダクトも不要です。

受け皿(オイルパン)標準装備

万一の場合の溶剤漏れに対し、地下浸透を防止します。

コスト削減

ロータリフィルタ使用でランニングコストを削減できます。

Touch panel タッチパネル



最先端の液晶カラータッチパネル採用

- 評価の高いマイコンシステムをさらに性能アップ、使い易いタッチパネル化を実現
- 機械のプロセス、操作に応じてボタンタッチで画面切替

仕様

型 式		DP101	DP201	DP301
1回当たりの標準負荷容量(※1)	kg	10	19	30
1回当たりの標準工程時間(標準2浴)	分	30	22	
コントロール方式		タッチパネル方式		
処理	直径×奥行	800×400	970×510	1,080×654
ドラム	回転数:低速/高速	38/380	37/444	33/390
溶剤	ウォッシュタンク:全容量/最大充填量	205/180	310/250	490/360
タンク	リンスタンク:全容量/最大充填量	129/113	205/170	330/280
蒸留器	全容量/最大充填量	130/100	270/185	450/315
	ロータリフィルタ全容量	50	75	
モータ	ドラムモータ	kW	3.5	5.5
	溶剤用ポンプモータ	kW	0.55	1.5
	ロータリフィルタモータ	kW	0.55	0.75
	本体用ファンモータ	kW	2.2	1.5
	回収機用ファンモータ	kW	0.4/0.5	1.1
	強制換気用ファンモータ(※2)	kW	0.08(100V)	
	本体用冷凍機	kW	3.3	3.7
機械	脱着用ファンモータ	kW	-	
	脱着用冷凍機	kW	-	
	幅×奥行(※3)	mm	1,900×1,450	2,739×1,605
	高さ	mm	2,340	2,345
機械重量(溶剤含まず)	kg	1,550	2,384	3,007
	排水蒸発装置	別置	内蔵	
	溶剤回収装置	内蔵(手動脱着)	内蔵	
	洗剤投入器(I)		標準装備	
	洗剤投入器(II)		標準装備	
	受皿		標準装備	

(※1) (社)日本産業機械工業会規格 JIMS H3001(1975)「業務用洗濯機の標準負荷量の計算基準」に基づき計算。(※2) このファンモータのみAC100Vを使用し、他はAC200V。(※3) 基礎ボルト用ブラケットおよび突出配管も含まれます。

据付時の機械データ

型 式		DP101	DP201	DP301
搬入口	最小幅	mm	1,480	1,800
	最低高さ	mm	2,370	2,385
	分割可能高さ	mm	1,800	2,079
据付床面積	幅×奥行(※4)	mm	1,700×1,450	2,631×1,500
メンテナンススペース	(後面)最小幅	mm	350	400
	(側面)最小幅	mm	300	400
冷却水	入口×出口(コンデンサ、冷凍機)	インチ	3/4×3/4、3/4×3/4	3/4×3/4、1×1
	(リカバリ)		-	1×1、1 1/4×1 1/4
	圧力	Mpa	0.1~0.2(1~2kgf/cm ² G)	
	使用量(水温 32℃)	ℓ/分	80	122
蒸気	タワ-使用時の容量	トン	10	15
	入口×出口(エアヒータ、蒸留器)	インチ	1/2×1/2、1/2×1/2	3/4×3/4、3/4×3/4
	(回収機)		1/2×1/2(脱着ヒータ)	エアヒータと共通
	圧力	Mpa	0.39~0.49(4~5kgf/cm ² G)	
圧縮空気	使用量	kg/回	20	35
	必要蒸気源	kg/時	100	200
	入口径	インチ	1/4	
	圧力	Mpa	0.59~0.78(6~8kgf/cm ² G)	
電力	使用量	ℓ/回	6	8
	全定格(200V)	kW	10.6	13.05
	(100V)	W	80	
	概算使用量(50/60Hz)	kWh/回	3.9	2.4/2.6
	最大負荷定格	kW	9.55	10.8
	最大負荷電流(50/60Hz)	A	46.86	44.8/46.7
溶剤	電源	-	3相 AC200V 50/60Hz AC100V 50/60Hz	
	ブレーカー	A	60	75
	初回充填量	kg(ℓ)	556(343)	826(510)
				1,200(740)

(※4) 受皿寸法を示し、突出部(基礎ボルト用ブラケット、配管等)は含まれません。注: 脱臭用ダクトは不要ですが、蒸発装置のダクトとして硬化塩ビパイプVP150が必要です。

Dry cleaning machines

ソルカンウォッシュドライクリーナ

クリーンな代替フロンの本命「ソルカン365」対応。

- オゾン層破壊係数ゼロ
- 建築基準法、消防法いづれも非該当
- 風合いのよい洗い上りで
デリケートな衣料にも対応
※ドレス・きもの・毛皮等



DS121 [標準負荷量: 12kg]

DS SERIES

DS121/DS201/DS301

Technology

溶剤ロス1%以下の低減技術。

ピストンフロー（特許取得済）+活性炭吸着のダブルシステムで溶剤をしっかりと回収。

※諸条件によって変化しますので、保証するものではありません。

Processes

ピストンフロー工程 ピストンフロー（特許取得済）+活性炭吸着のダブル回収システムでしっかり溶剤回収

- ピストンフロー方式の併用により、活性炭量をミニマム化、万一の活性炭の性能低下時にもピストンフローが溶剤回収をバックアップ



活性炭吸着工程(脱臭・吸着)

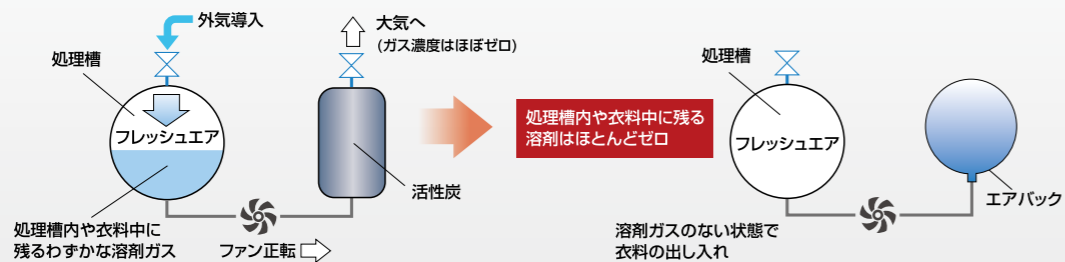

エアバック内ガス排気

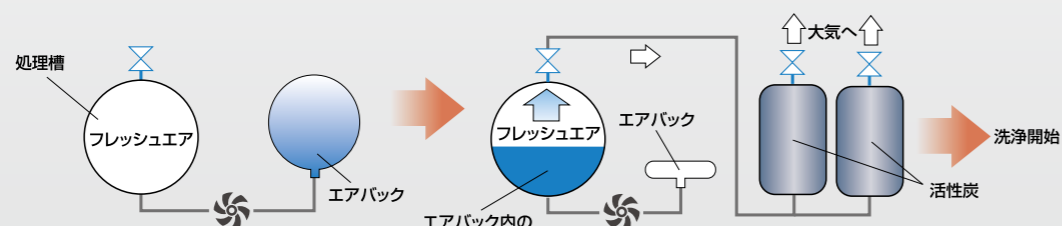

自動脱着の動作(DS201・DS301) 洗浄工程に脱着待ち時間のロス無し

- 2ワッシャー毎に洗浄工程と並行して自動的に脱着するので、脱着操作を意識せず、何回でも連続洗浄が可能です。

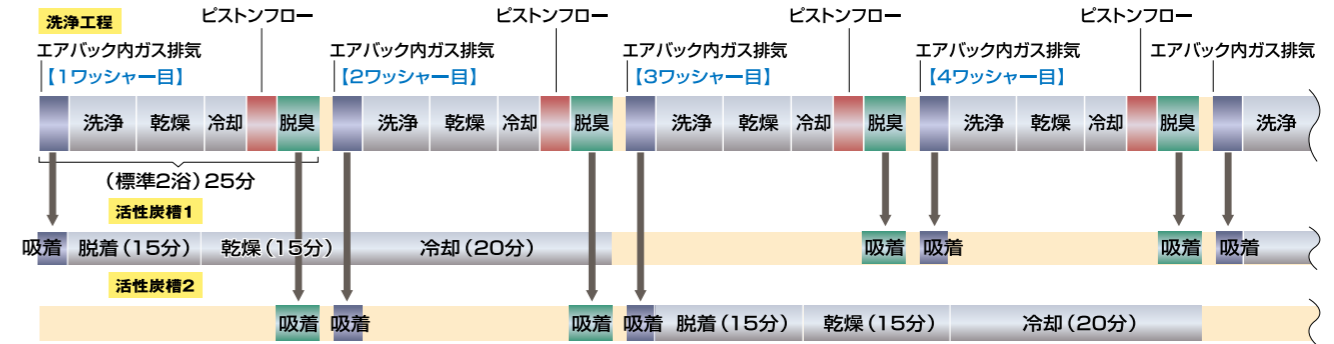

仕様

型 式		DS121	DS201	DS301	
1回当たりの標準負荷容量(※1)	kg	12	19	30	
1回当たりの標準工程時間(標準2浴)	分	30	25		
コントロール方式		タッチパネル方式			
処理ドラム	直径×奥行	mm	817×440	970×510	1,080×654
	回転数:低速/高速	rpm	40/400	37/370	33/350
溶剤タンク	ウォッシュタンク全容量/最大充填量	ℓ	166/120	310/250	490/360
	リンスタンク全容量/最大充填量	ℓ	141/100	205/170	330/280
蒸留器	全容量/最大充填量	ℓ	177/126	270/185	450/315
ロータリフィルタ全容量		ℓ	50	75	
モータ定格	ドラムモータ	kW	1.5	3.7	5.5
	溶剤用ポンプ	kW	0.55	1.5	
	ロータリフィルタモータ	kW	0.55	0.75	
	本体用ファンモータ	kW	0.75	1.5	2.2
	本体用冷凍機	kW	1.1	3.7	6.0
	脱臭ファン	kW	-	0.75	
	活性炭乾燥ファン	kW	0.2	0.33/0.49(50Hz/60Hz)	
機械寸法	幅×奥行(※2)	mm	1,981×1,233	2,788×1,732	3,110×1,806
	高 さ	mm	1,837	2,669	2,847
	機械重量(溶剤含まず)	kg	1,660	2,516	3,074
洗剤投入器			標準装備		
受 皿			標準装備		

●据付時の機械データ

型 式		DS121	DS201	DS301	
搬入口	最小幅	mm	1,100	1,800	1,840
	最低高さ	mm	1,950	2,414	2,586
	分割可能高さ	mm	1,700	2,079	2,182
据付床面積	幅×奥行(※3)	mm	1,978×1,228	2,705×1,500	3,016×1,700
メンテナンススペース	(後面) 最小幅	mm	500	400	
	(側面) 最小幅	mm	300	400	
入口×出口	リカバリ		-		3/4×3/4
	コンデンサ		-		1×1
	冷凍機	インチ	-		1×1
	ベースタンク		-		3/4×3/4
	脱着コンデンサ		-		3/4×3/4
冷却水	圧 力	Mpa	0.2	0.1~0.2(1~2kgf/cm ² G)	
	チャラ	定格 kW	3.7		10
(蒸留コンデンサ、ベースタンク冷却、脱着コンデンサ)	冷却能力(※4)	kW	11.2/12.5(50Hz/60Hz)		33.5/37.5(50Hz/60Hz)
	冷水タンク	ℓ	-	600	200
	使用量	ℓ/分	45	43	120
	タワー(冷凍機、水冷却)	冷却能力 トン	-	10	
	使用量 ℓ/分	-	90	115	
蒸 気	低圧1	蒸気圧 Mpa	0.4	0.2~0.25(2~2.5kgf/cm ² G)	
	入口×出口	蒸留器	インチ	3/4×3/4	
		エアヒータ、活性炭乾燥	インチ	1/2×1/2	
	低圧2	蒸気圧 Mpa	-	1/2×1/2(エアヒータと共通)	
入口×出口	脱 着	インチ	-	1/2(入口)	
圧縮空気	使用量	kg/回	10	12.5	25
	必要蒸気源	kg/時	50	100	200
	入口径	φ	10		
電 力	圧 力	Mpa	0.6~0.8		
	使用量	ℓ/回	18	8	10
	全定格	kW	4.65	13.19	18.79
	概算使用量(50/60Hz)	kWh/回	1.1	2.3/2.6	3.4/3.8
	最大負荷定格	kW	4.1	10.19	15.09
電 源	最大負荷電流(50/60Hz)	A	19.1	40.1/42.4	68.6/70.6
	電 源		3相 200/200、220V 50/60Hz		
溶 剤	プレーカー	A	40	75	100
	初回充填量	kg(ℓ)	351(276)	648(510)	940(740)

(※1) (社)日本産業機械工業会規格 JIMS H3001(1975)「業務用洗濯機の標準負荷量の計算基準」に基づき計算。(※2) 基礎ボルト用ブラケットおよび突出部(基礎ボルト用ブラケット、配管等)は含まれません。(※3) 受皿寸法を示し、突出部(基礎ボルト用ブラケット、配管等)は含まれません。(※4) 外気温度35℃、冷却入口温度12℃、冷水出口温度7℃の場合の能力(JIS B8613による表示)

Dry cleaning machines

蒸留機搭載石油系ドライ機

一歩進んだ洗浄システムと溶剤管理を迫及したドライ機。

処理能力

22 Kg

DO
220FK



Distillation machine

1 蒸留機を搭載したドライ機。

蒸留機を搭載して従来の任意蒸留に加え、より効果的な蒸留が可能。蒸留タンクの溶剤量を検知し、自動蒸留が始まり、溶剤がなくなると自動的に停止します。独立タイプの為、据え付けスペースに合わせて蒸留機の設置が可能です。



Batch cleaning

2 完全バッチ洗浄が可能。

- オーバーフロー弁の取付によりベースタンクに溶剤をオーバーフローさせない完全バッチ洗浄が可能になりました。
- バッチ洗浄した一部の溶剤(1~50リットルで設定可能)をスラッジタンクに送り、溶剤を検知して自動的に蒸留を開始します。また、バッチ洗浄後の脱液した溶剤の蒸留も可能です。



Cartridge filter

3 カートリッジフィルターの溶剤の蒸留が可能。

フィルター交換時の溶剤をスラッジタンクに送り、蒸留が可能です。ベースタンクをスラッジで汚染しません。

石油系ドライ機【関連商品】のご紹介

溶剤冷却装置 ユニットクーラー

●機械との接続要領(例)

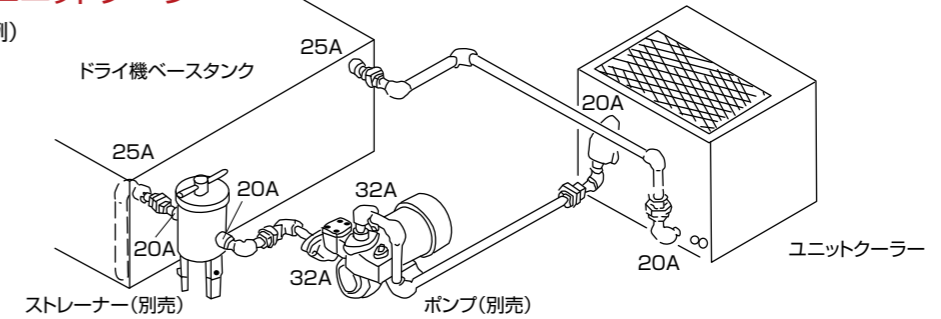

RKS750FT



RKS1500FT

型 式		RKS750FT	RKS1500FT
電 源		3相 AC200V 50/60Hz	
消費電力		0.67/0.82 kW	1.5/1.9 kW
冷却能力		1.82/2.05 kW	3.64/4.10 kW
液入口接続口径		Rp 3/4	Rc 3/4
液出口接続口径		Rp 3/4	Rc 3/4
使用液温度範囲		20~30℃	20~30℃
使用周囲温度範囲		5~40℃	5~40℃
循環量使用範囲		20~27/20~30 ℓ/min	20~35/25~40 ℓ/min
冷 媒		R407C	
保 護 装 置	コンプレッサー	モータプロテクタ	過電流継電器
		—	逆転防止リレー
		—	インターナルサーモ
	冷凍サイクル	高圧圧カスイッチ	高圧圧カスイッチ
		温度スイッチ	温度スイッチ
外形寸法		420(幅)×562(奥行)×428(高さ)mm	650(幅)×450(奥行)×615(高さ)mm
重 量		45kg	60kg

■仕様

型 式	DO220FK	
外 観		
処理量(JIMS)	容量22kg(20.2kg)	
ドラム寸法	890φ×565mm	
洗浄回転数	20.25.30.35.40 rpm	
脱液回転数	250.375.500.625.750 rpm	
カートリッジ(外圧式)	330φ×470mm(4本)	
粒状カーボン	40ℓ	
ポンプ	タービン(40A)	
電 源	電動機	3相 AC200V 30A
	制御回路	単相 AC100V 5A
電動機	洗浄・脱液	3.7kw 6P
	ポンプ	0.75kW 2P
配管口径	溶 剤	50A
	エアー	10φ
タンク容量	430ℓ	
機械最大寸法(OC800D装着時)	2393(幅)×1476(奥行)×1818(高さ)mm	
重 量	1640kg ※OC800D装着時	

型 式	OC800D	OC1600D	
真空蒸留機			
外 観			
蒸留能力	80ℓ/h	160ℓ/h	
使用溶剤	石油系クリーニング溶剤	石油系クリーニング溶剤	
操作方式	シーケンサ制御方式	シーケンサ制御方式	
蒸留ポンプ	0.4kW 4P	0.75kW 4P	
機械寸法	590(幅)×1292(奥行)×1790(高さ)mm	630(幅)×1292(奥行)×1905(高さ)mm	
機械ベース寸法	586(幅)×1260(奥行)mm	620(幅)×1260(奥行)mm	
保 守 点 検 ス ペ ース	機械後面	500mm以上	500mm以上
	機械左側面	100mm以上	100mm以上
	機械右側面	100mm以上	100mm以上
ボイラー	50kg/h以上		
冷却水	接続配管径/必要水量	10A(入口)15A(出口) 120ℓ/h	10A(入口)15A(出口) 250ℓ/h
	蒸 気	接続配管径	10A(入口) 15A(出口)
	必要圧力/消費量	0.4~0.6Mpa 13kg/h	0.4~0.6Mpa 30kg/h
電 力	電源/全定格	3相 AC200V 10A 0.4kw	3相 AC200V 10A 0.75kw
	重 量	340kg	440kg

Microcomputer DOseries

DOシリーズの優れたマイコン機能紹介。

DO-FL TYPE マイコン

使いやすい簡単操作パネル機能性を重視した多機能マイコン。



- 1 洗浄回転<多様な洗いが可能>**
洗浄回転が、4段階にコントロールできます。衣類に合わせて、回転数・洗浄時間と浸し洗いとので、多様な洗いが可能です。
- 2 脱液回転<多様なしぼりが可能>**
脱液回転が、2段階にコントロールできます。衣類に合わせて、回転数・脱液時間の組み合わせで、多様なしぼりが可能です。
- 3 簡単操作。**
各工程の時間設定は使いやすいボリュームコントロール。

DO-FW TYPE マイコン

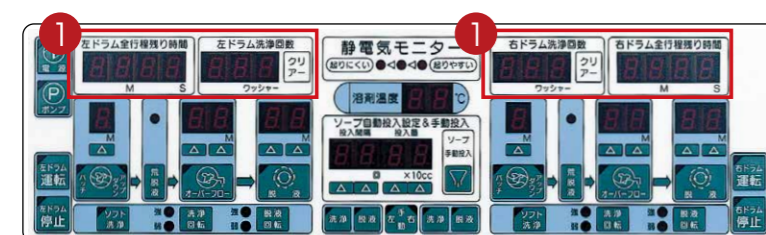

- 1 左右ドラム運転**
左右のドラムで交互に洗浄する為、作業時間を大幅に短縮できます。

DO-FD・FK TYPE マイコン

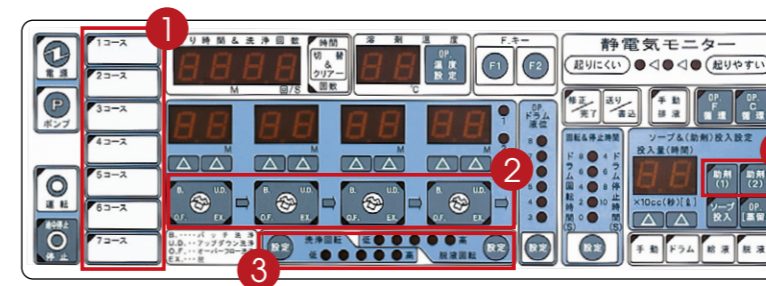

OPTION オプション ※対象機械:DO160FD

- 1 7コースのプログラムを記憶可能。**
異なった洗浄方法を7コースまで記憶させることが可能です。
- 2 洗浄行程を8行程まで自由に組むことが可能。**
バッチ、アップダウン、オーバーフロー、排液、脱液の洗浄方法を自由に8行程の枠に設定できます。
- 3 各行程ごとに洗浄条件の設定が可能。**
各行程ごとに洗浄回転、脱液回転、回転&停止時間、ソープ投入量の設定が可能です。
- 4 2個の助剤投入が設定可能。**
ソープ投入以外に、2つの助剤投入の設定が可能です。投入行程及び投入時間(0~99秒の範囲)は自由に設定できます。

型 式	DO100FL	DO100FD	DO160FL	DO160FD	DO220FL	DO220FD	DO220FW
外 観				 OP 完全バッチ 蒸留機連動			
処理量(JIMS)	容量10kg(8.2kg)		容量16kg(14.5kg)		容量22kg(20.2kg)		容量22kg×2(20.2kg×2)
ドラム寸法	660φ×460mm		762φ×585mm		890φ×565mm		890φ×565mm
洗浄回転数	30/40rpm	20/25/30/35/40rpm	25/35rpm	20/25/30/35/40rpm	25/35rpm	20/25/30/35/40rpm	25/35rpm
脱液回転数	465/930rpm	310/465/620/775/930rpm	400/800rpm	270/400/530/660/800rpm	375/750rpm	250/375/500/625/750rpm	375/750rpm
カートリッジ(外圧式)	196φ×365mm(2本)		330φ×470mm(2本)		330φ×470mm(4本)		330φ×470mm(4本)
粒状カーボン	20ℓ		30ℓ		40ℓ		40ℓ
ポンプ	カスケード(32A)		カスケード(40A)		タービン(40A)		タービン(40A)
電 源	電動機	3相 AC200V 20A	3相 AC200V 20A	3相 AC200V 20A	3相 AC200V 30A	3相 AC200V 30A	3相 AC200V 50A
	制御回路	単相 AC100V 5A	単相 AC100V 5A	単相 AC100V 5A	単相 AC100V 5A	単相 AC100V 5A	-
電 動 機	洗浄・脱液	2.2kW 4P	3.7kW 4P	3.7kW 4P	3.7kW 6P	3.7kW 6P	3.7kW 6P×2
	ポンプ	0.4kW 2P	0.75kW 2P	0.75kW 2P	0.75kW 2P	0.75kW 2P	0.75kW 2P
配 管 口 径	溶 剤	32A	40A	40A	50A	50A	50A
	エアー	-	-	-	-	-	10φ
タンク容量	180ℓ		330ℓ		430ℓ		490ℓ
機械最大寸法	954(幅)×1223(奥行)×1630(高さ)mm		1145(幅)×1489(奥行)×1730(高さ)mm		1703(幅)×1476(奥行)×1818(高さ)mm		2885(幅)×1459(奥行)×1818(高さ)mm
重 量	700kg		1000kg		1300kg		2500kg

Tumblers 回収乾燥機



VOC排出削減、環境に優しい高回収乾燥機。
ランニングコストの削減に大きく貢献!

建築基準法
第48条
安全対策
クリア

VR223D

●空冷タイプ

Touch panel タッチパネル



Safty

1 充実の安全装置

VOCの排出削減で作業者の環境を守る様々な機能が充実。

- 生蒸気噴射装置^{※1}
- ドアスイッチ
- 安全パッキン
- フロート^{※2}
- フタ窓突出防止装置
- 水噴射装置

※1…直接・間接噴射
※2…内圧検知器

Cost down

2 溶剤回収率UPでECO&低コスト

省エネ 溶剤回収率 **96%** 低コスト 溶剤回収量

- 1ヶ月あたり 1,040L
- 年間あたり 12,480L

Dry speed

3 クラス最速22Kgの乾燥スピード

スピード 乾燥約 **24分** 稼働率 約1時間で2ワッシャー
乾燥スピードの向上により稼働率UPを実現

Cost simulation コストシミュレーション

VR223Dの優れたコストパフォーマンス

溶剤消費量の違いでコスト削減!

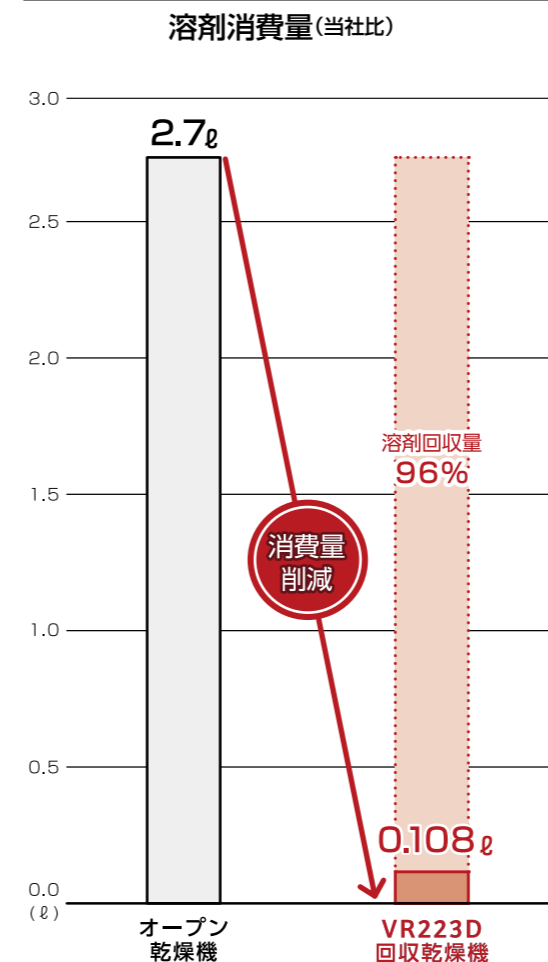

コストダウンから収益向上!

トータルコスト比較図(1ヶ月)

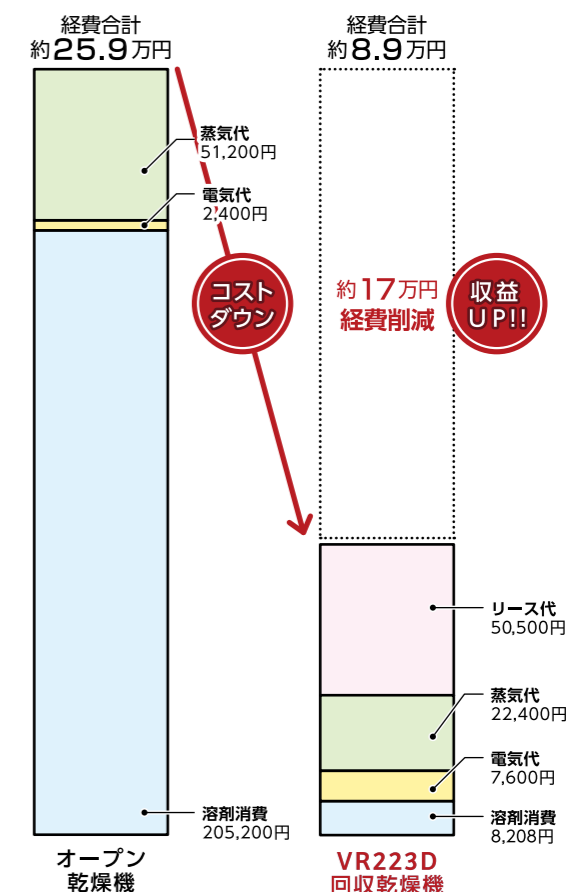

1ワッシャーあたり **492円** のコスト削減!

●1年あたり **204万円**
●5年あたり **1,020万円** の経費削減!

※算出条件:負荷量22kg、1日16ワッシャー、25日間/月稼働、回収量約2.6L/回、電気代12.5円/kwh、蒸気代8円/kg、リース代5年(料率1.87%)

仕様

型式	VR223D
処理量(JIMS)	容量22kg(20.4kg)
寸法	900φ×800mm
ドラム形状	外周穴あきドラム
回転数	38rpm
電源	3相 AC200V 20A(乾燥機) 30A(冷凍機)
電動機	<ul style="list-style-type: none"> 駆動モーター 0.4kW 4P ファンモーター 1.5kW 2P 冷凍機呼称出力 2.2kW
ダクト径	200φ
回収溶剤出口配管径	15A
回収水出口配管径	15A

蒸気	入口配管径	15A
	出口配管径	15A
	使用圧力*	0.40~0.42Mpa
	消費量	18kg/h
噴射水用入口配管		15A
生蒸気ドレン出口配管径		10A
冷媒配管接続口(液側)		9.52φ(フレア)
冷媒配管接続口(ガス側)		15.88φ(フレア)
乾燥機本体重量		570kg
屋外設置型冷凍機重量		70kg
機械最大寸法		1010(幅)×1524(奥行)×1990(高さ)mm

※減圧が必要

大型高速乾燥機 VS500D

大型乾燥機 VS500

最大処理容量
50 Kg



VS500D

Control panel 操作パネル

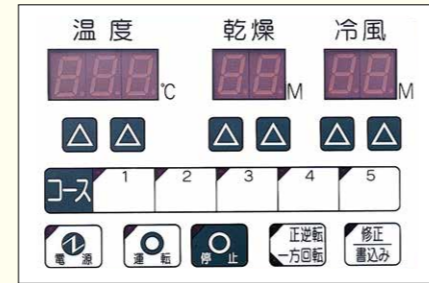

5コースのプログラム設定
洗濯物に合わせて5コースのプログラム設定が可能。

VS500D 大型高速乾燥機 / 特長

乾燥時間が“20分”の高速乾燥機。

※VS500D 乾燥時間は当社実績。乾燥重量50kgを5分高速脱水後乾燥。

品物に合わせてドラム回転を27~40rpmで自由に変更可能。

リントの発生を軽減します。

注) ボタン、ホックの付いている品物はドラムの中の穴に引っ掛かる可能性がありますのでご注意ください。



VS500 大型乾燥機 / 特長

リネンサプライ・ホームクリーニングどちらも活躍します。

仕様

型 式	大型高速乾燥機 VS500D	大型乾燥機 VS500	VS111W	VS111	VS161	VS222	VS301
外 観							
処理量(JIMS)	容量50kg(57.5kg)		容量11kg×2(11.3kg×2)	容量11kg(11.3kg)	容量16kg(16.1kg)	容量22kg(20.4kg)	容量30kg(30.0kg)
ドラム寸法	1400φ×935mm(外周穴あきバスケット12φ)	1400φ×935mm	760φ×620mm	760φ×620mm	800φ×800mm	900φ×800mm	1000φ×955mm
回 転 数	27~40rpm	33rpm	43rpm(50Hz) 42rpm(60Hz)	43rpm	38rpm	38rpm	33rpm
電 源	3相 AC200V 40A		3相 AC200V 10A×2	3相 AC200V 15A	3相 AC200V 20A	3相 AC200V 20A	3相 AC200V 30A
駆動モーター	1.5kW 6P(ブーリー減速,インバータ付き)	1.5kW 6P	0.2kW×2 4P	0.2kW 4P	0.4kW 6P	0.4kW 6P	0.75kW 6P
ファンモーター	3.7kW 2P(インバータ付き)	3.7kW 4P	0.4kW×2 4P	0.4kW 4P	0.75kW 4P	0.75kW 4P	1.5kW 4P
圧 力	0.6~0.8Mpa	0.5~0.7Mpa	0.4~0.6Mpa	0.4~0.6Mpa	0.4~0.6Mpa	0.4~0.6Mpa	0.4~0.6Mpa
蒸 消費量	220kg/h	160kg/h	25kg/h×2	25kg/h	40kg/h	45kg/h	80kg/h
配 管 口 径	入 口	32A	15A×2	15A	15A	15A	20A
	出 口	20A×2	15A×2	15A	15A	15A	20A
ダクト径	400φ	350φ	200φ	200φ	200φ	200φ	250φ
機械最大寸法	1530(幅)×1810(奥行)×2440(高さ)mm	1530(幅)×1780(奥行)×2400(高さ)mm	810(幅)×1348(奥行)×1981(高さ)mm	810(幅)×1013(奥行)×1594(高さ)mm	870(幅)×1285(奥行)×1664(高さ)mm	970(幅)×1288(奥行)×1768(高さ)mm	1070(幅)×1505(奥行)×1948(高さ)mm
重 量	1170kg	990kg	455kg	235kg	335kg	375kg	530kg

OPTION オプション

■二層(分割バスケット)構造で多様な乾燥が可能

[対応機種] VS111W 蒸気乾燥機

病院や施設からの大量の私物洗濯物を、二層構造のダブルドラムで一度に4人分の乾燥作業が1台で行なえます。衣類の混在防止扉や省スペース化と個人別管理に対応した、画期的な仕様です。

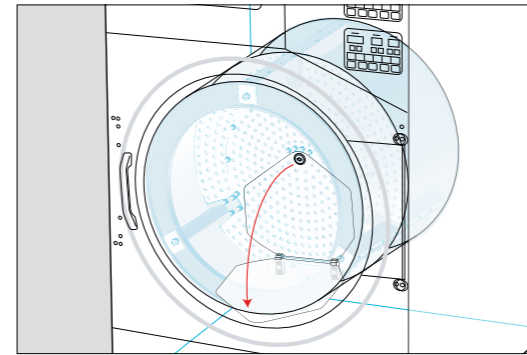

》衣類の混在防止

二層ドラムの間に扉を設置、衣類の混在防止し、個人別管理が可能な設計になっています。

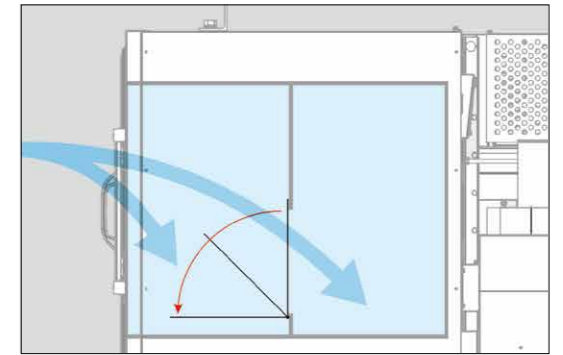

》乾きムラがない

独自のドラム設計で同量の品物を投入した場合、前後の乾きムラを抑えられます。

省スペース・個人別管理

VS111W標準機×2台の場合

OPTION付き

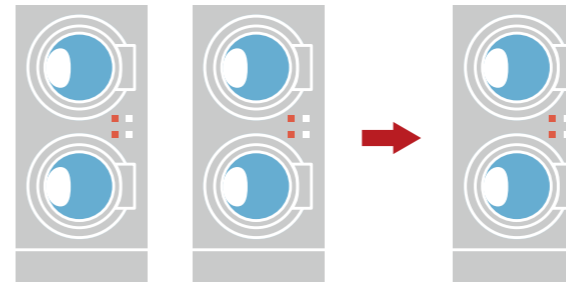

2台分スペース
2ポケット×2台

1台分スペース
4ポケット×1台

生産効率の向上

効率 **150%UP**を実現!!

4人分を処理する場合

VS111W標準機

3kg×2ポケット 27分×2回 → 計54分

VS111W(分割バスケット)

3kg×4ポケット 35分×1回 → 計35分

ロールアイロナー

RSタイプ

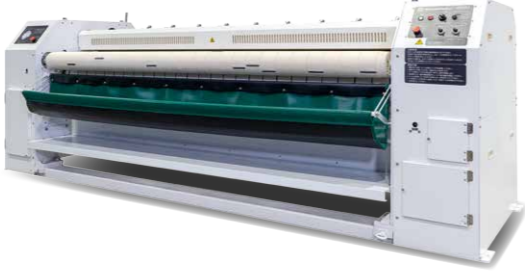
型 式	RS90		
外 観	ターンバック式 		
	※製品の外観は実際と異なる場合があります。		
処理可能品名	シーツ・包布・ピローケース・浴衣 (品物によっては処理出来ないものもあります。※1)	圧縮エア	20ℓ/分 0.5MPa
		電 源	AC 200V 三相
仕上能力	150~250m/h	電動機	0.75kW
使用蒸気消費量	65kg/h	消費電力量	0.75kWh
蒸気圧力	0.4~0.7MPa	主ロール寸法	405(直径)φ×2800(長さ)mm×1本
蒸気入口配管径	20A(3/4B)	圧迫ロール寸法	139.8(直径)φ×2780(長さ)mm×2本
蒸気出口配管径(ドレン)	20A(3/4B 本体部)、 15A(1/2B ドレンタンク部)	機械最大寸法	3858(間口)×1590(奥行)×1362.6(高さ)mm
		重 量	2200kg

(※1)ファスナー、ボタンの付いているものは、つまりや破損の原因となるため投入しないでください。また、テールクロス等、表面の摩擦が少ないものは投入できない場合があります。 ※本表の値はオプションを含みません。

立体式仕上機

CTタイプ

型 式	CT-2W	
外 観		
	処理量	
電動機	コンベア	0.1kW 4P
	ファン	0.75kW 4P
電 源	3相 AC200V 10A	
ダクト径	200φ	
蒸気	消費量	70kg/h
	圧 力	0.4~0.6Mpa
エア	消費量	15ℓ/回
	圧 力	0.5~0.6Mpa
配管口径	入 口	15A
	出 口	15A×2
	エアー	10φ
機械最大寸法	1723(幅)×1205(奥行)×2115(高さ)mm	
重 量	540kg	

Yamamoto
Smart Factory Support
 スマートで快適な作業環境づくりをサポート

山本製作所は働き方改革を応援します

機械単体では解決できない困りごとにご相談ください。
 トータルでの業務効率化へ、技術と信頼でクリーニング業界を牽引してきた山本製作所ならではの作業環境づくりをご提案させていただきます。

コンベアライン ▶ タオルフォルダー集中コンベア

ソリューションポイント

タオルフォルダーから排出される折り畳みのタオルを今まで、スタッフが手で運んでいましたが、そこへコンベアラインを設置。要所へセンサを配置するなど、スムーズな生産をアシストしました。衣類の微妙なバランスなどを知り尽くした山本のノウハウが、コンベアラインの設置にも役立っています。

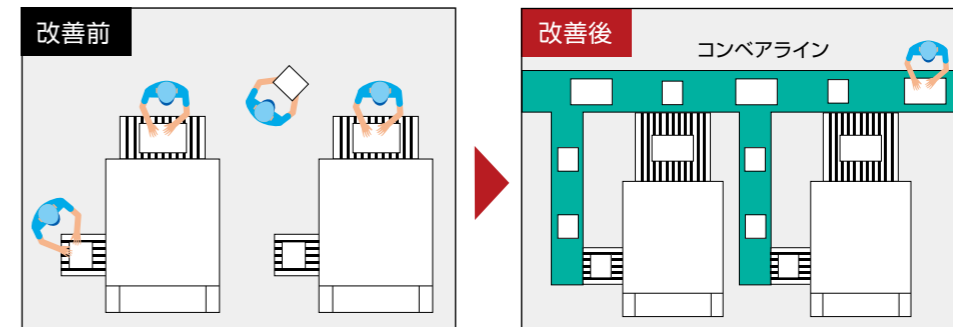

設計から施工まで、弊社がトータルでサポート。
 機械の特性など様々な状況に合わせてご提案いたします。

<https://www.onomichi-yamamoto.co.jp>



〒722-0221 広島県尾道市長者原1-220-19 TEL.(0848)48-5300 FAX.(0848)48-5310

E-mail : office@onomichi-yamamoto.co.jp

代理店

- このカタログは令和5年8月現在のものです。なお改良のため予告なく仕様を変更する事もあります。
- 本カタログは印刷インキのため、現物と多少色が異なります。